



TSW210



HARDWARE

VORDERANSICHT

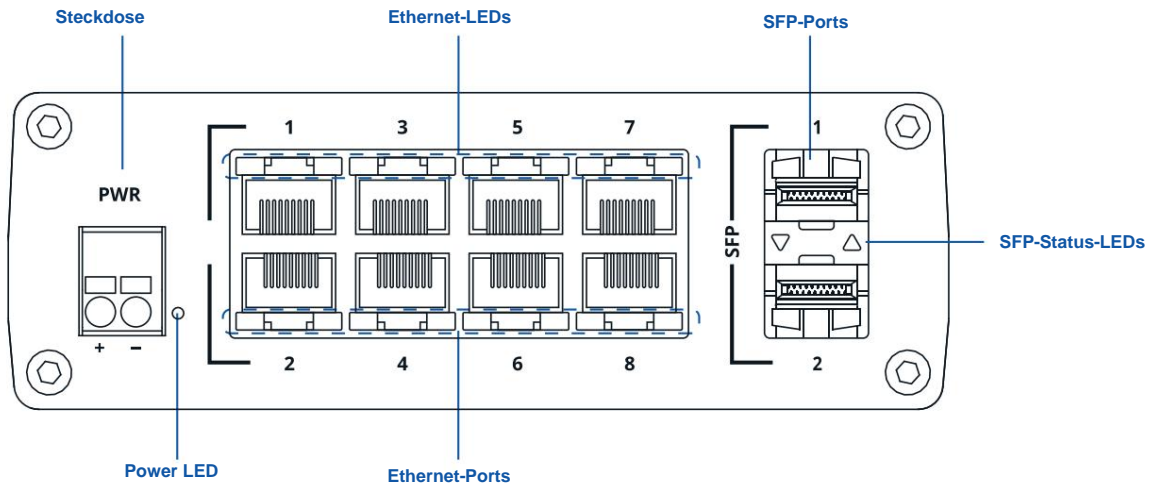

RÜCKANSICHT

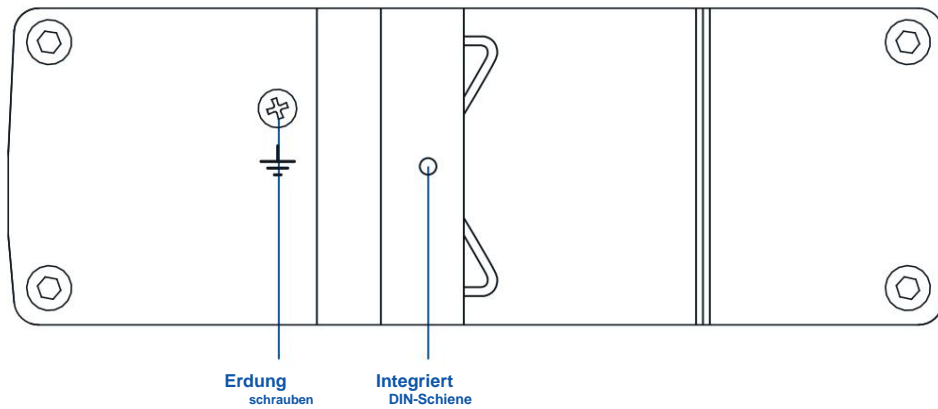

BEDEUTUNG DER RJ45-LED

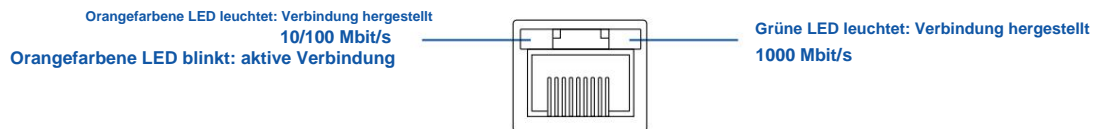

STECKDOSE-PINBELEGUNG

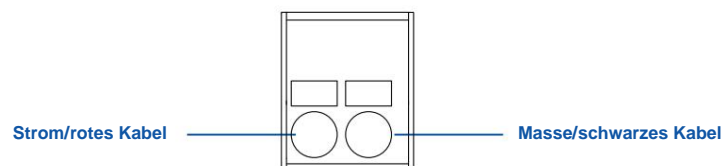

MERKMALE

ETHERNET

LAN	8 x ETH-Ports, 10/100/1000 Mbit/s, unterstützt automatisches MDI/MDIX-Crossover
Faser	2 x SFP-Ports
Standards der IEEE 802.3-Serie	802.3i, 802.3u, 802.3ab, 802.3x, 802.3az

LEISTUNGSBESCHREIBUNGEN

Bandbreite (nicht blockierend)	20 Gbit/s
Packer-Puffer	128 KB
Größe der MAC-Adresstabelle	2K Einträge
Jumbo-Rahmenunterstützung	9216 Byte

LEISTUNG

Verbinder	2-polige Industrie-Gleichstromsteckdose
Eingangsspannungsbereich	7 – 57 VDC
Energieverbrauch	Leerlauf: ~1,03 W / Max: 3,71 W

PHYSIKALISCHE SCHNITTSTELLEN

Ethernet	8 x RJ45-Ports, 10/100/1000 Mbit/s
Faser	2 x SFP-Ports
Status-LEDs	1 x Power-LED, 16 x LAN-Status-LEDs, 2 x SFP-Status-LEDs
Leistung	1 x 2-polige Industrie-Gleichstromsteckdose
Andere	1 x Erdungsschraube

PHYSIKALISCHE SPEZIFIKATION

Gehäusematerial	Vollaluminiumgehäuse
Abmessungen (B x H x T)	132 x 44,2 x 95,1 mm
Gewicht	500 g
Montagemöglichkeiten	DIN-Schienen- oder Wandmontage (zusätzliches Kit erforderlich), Platzierung auf einer flachen Oberfläche

BETRIEBSUMGEBUNG

Betriebstemperatur	-40 °C bis 75 °C
Betriebsfeuchtigkeit	10 % bis 90 % nicht kondensierend
IP-Schutzart	IP30

WAS IST IN DER BOX?

STANDARDPAKET ENTHÄLT

- TSW210
- QSG (Kurzanleitung)
- Verpackungsbox



STANDARD-BESTELLCODES

PRODUKTCODE	HS-CODE	HTS-CODE	PAKET ENTHÄLT
TSW210 000010	851762	8517.62.00	Standardpaket
TSW210 000000	851762	8517.62.00	Standardpaket (ohne DIN-Schienenhalterung)

Für weitere Informationen zu allen verfügbaren Verpackungsoptionen kontaktieren Sie uns bitte direkt.

TSW210 RÄUMLICHE ABMESSUNGEN UND GEWICHT

HAUPTMASSNAHMEN

Maße B x H x T für TSW210:

Gerätegehäuse*: 132 x 44,2 x 95,1 mm

Kasten: 173 x 71 x 148 mm

*Gehäusemaße werden ohne Antennenanschlüsse und Schrauben dargestellt; Informationen zu Messungen anderer Geräteelemente finden Sie in den folgenden Abschnitten.

DRAUFSICHT

Die folgende Abbildung zeigt die Messungen des TSW210 und seiner Komponenten von oben gesehen:

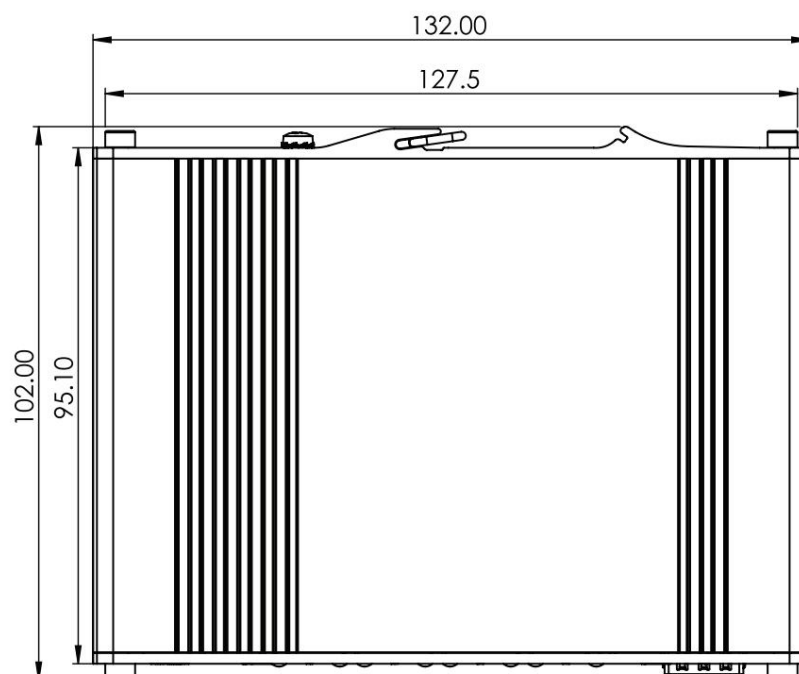

RECHTE ANSICHT

Die folgende Abbildung zeigt die Messungen des TSW210 und seiner Komponenten von rechts gesehen:

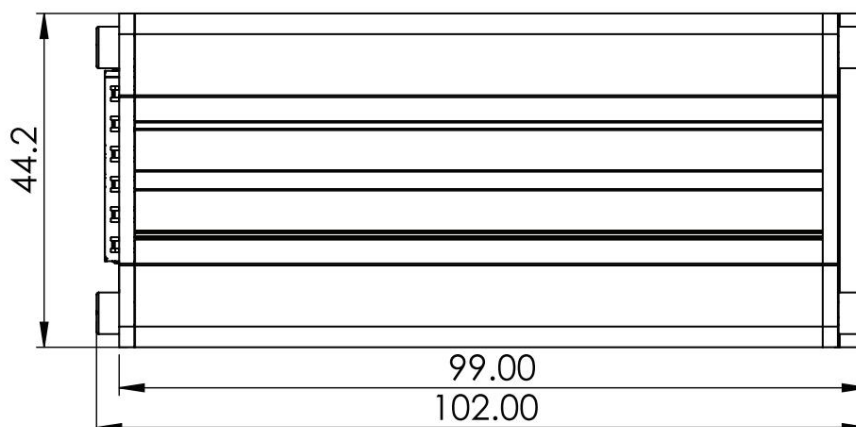

VORDERANSICHT

Die folgende Abbildung zeigt die Abmessungen des TSW210 und seiner Komponenten von der Frontplattenseite aus gesehen:

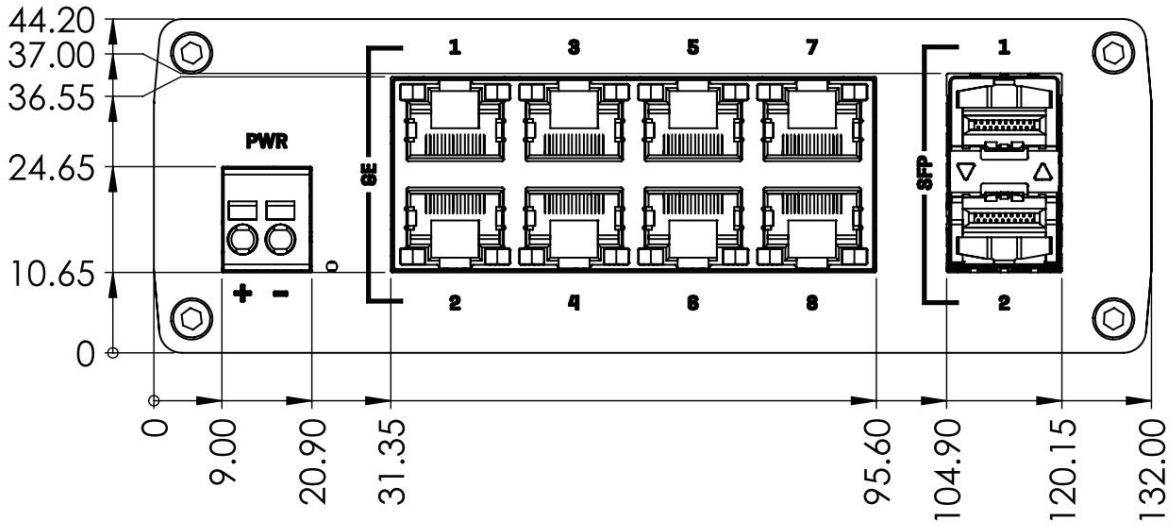

RÜCKANSICHT

Die folgende Abbildung zeigt die Abmessungen des TSW210 und seiner Komponenten von der Rückseite aus gesehen:

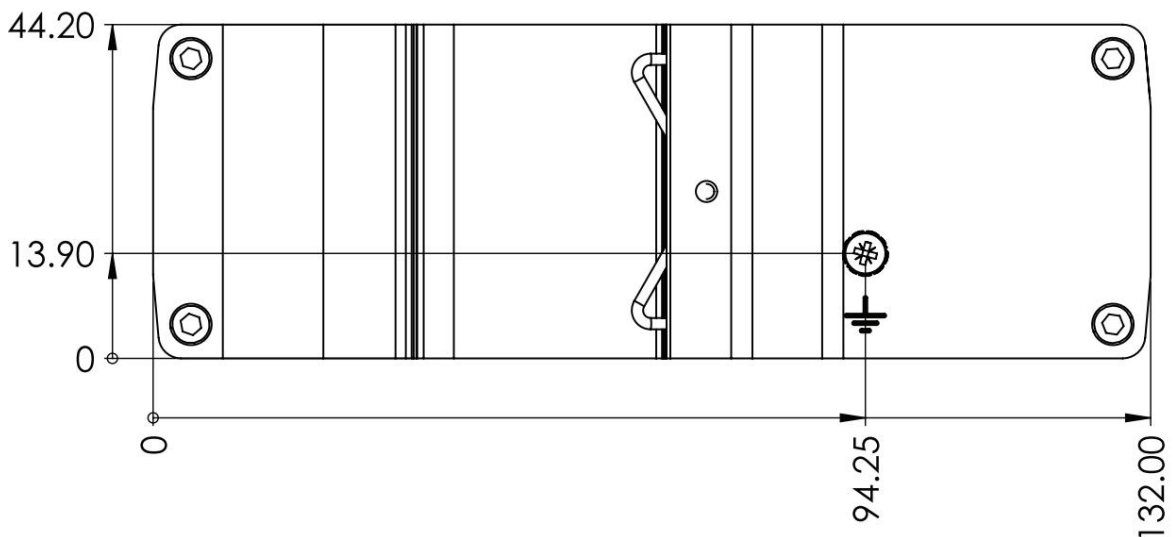

ANFORDERUNGEN AN DEN MONTAGERaum

Die folgende Abbildung zeigt eine ungefähre Darstellung der Geräteabmessungen bei angeschlossenen Kabeln und Antennen:

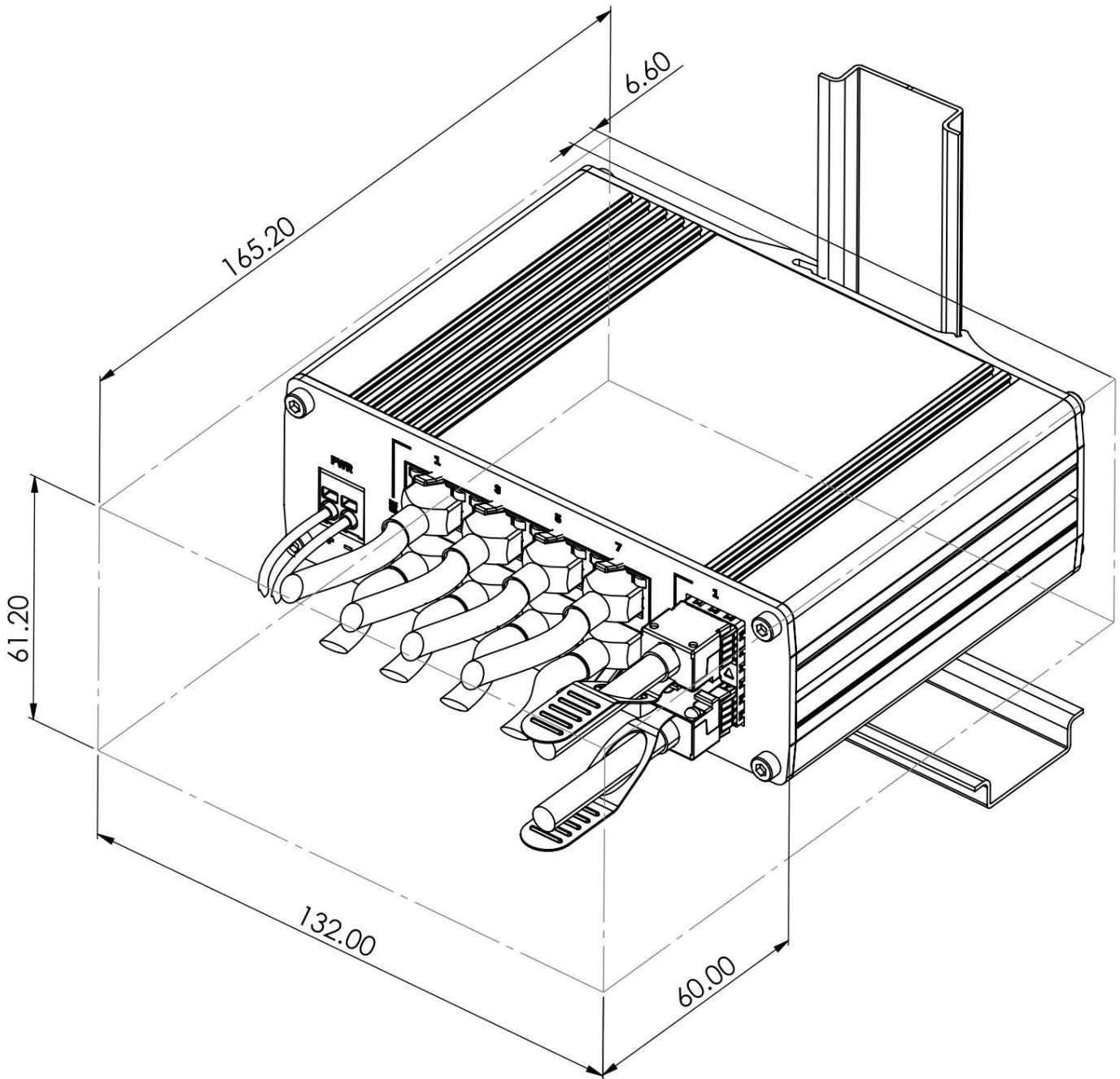

DIN-SCHIENE

Das folgende Schema zeigt die Überstandsmessungen einer angebrachten DIN-Schiene:

